

3.2

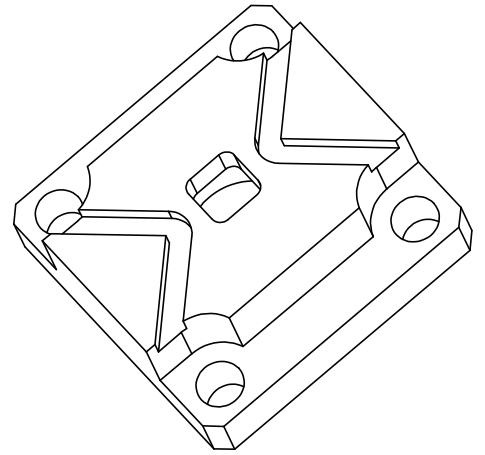
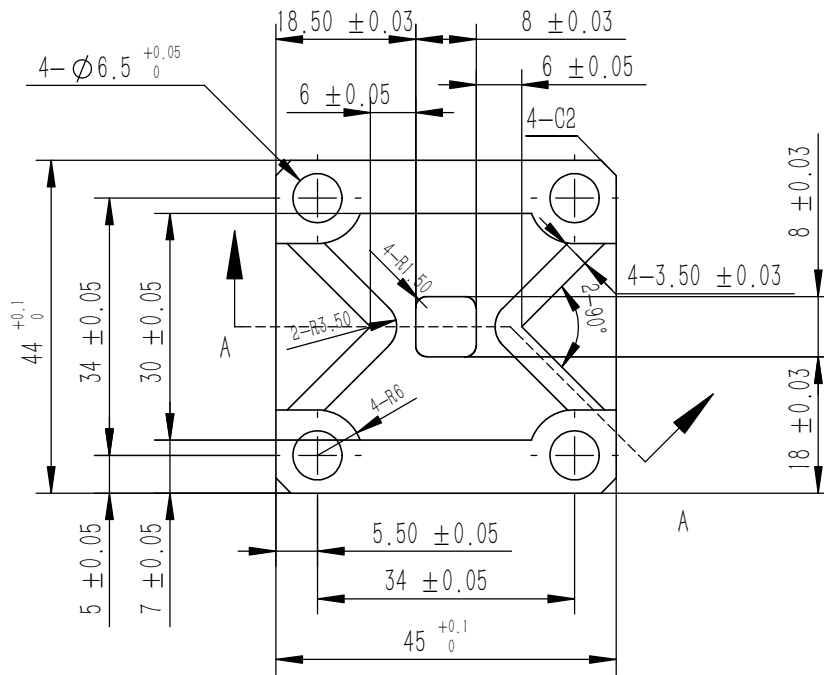
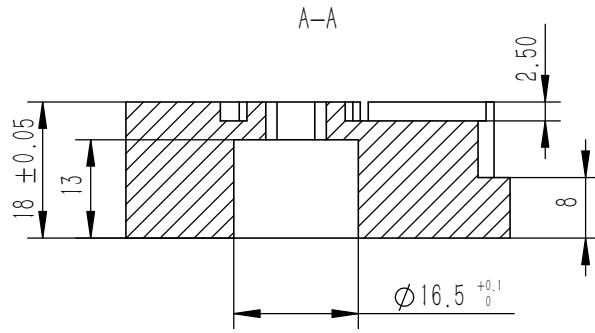

技术要求

1. 锐边倒钝, 去除毛刺;
2. 零件加工表面不允许有划伤、碰伤等缺陷;
3. 未注形状公差应符合GB1184-80的要求;
4. 未注长度尺寸允许偏差±0.05;

							北京精雕科技有限公司	
							标准件一	
版本	日期	设计签字	更改描述				bj-01	
设计			标准化			数量	重量(kg)	比例
校对	胡宝金		工艺					1:1
审核			批准			共 页	第 页	版本